

DURAT ARBEITSPLETTEN SPEZIFIKATIONSANLEITUNG

Struktur einer Durat-Arbeitsplatte

Durat-Arbeitsplatten werden mit Holzbearbeitungswerkzeugen aus 12 mm dicken Durat-Platten (Größe 2900 x 800 mm) hergestellt. Die Platten können nahtlos miteinander verklebt werden. Die Eigenschaften der Arbeitsplatte (z.B. Länge, Breite, Kanten, Ecken usw.) können daher für jede Anwendung frei gestaltet werden.

Eine 18 mm dicke Trägerplatte (Sperrholz, MDF) wird mit Silikon an der Unterseite der Arbeitsplatte befestigt, wodurch die Gesamtdicke auf 30 mm erhöht wird. Wenn die Gesamtdicke geändert werden muss, kann eine dünnere 12 mm Trägerplatte verwendet oder die Trägerplatte auf die erforderliche Dicke gedreht werden (z.B. 38 mm). Durat-Arbeitsplatten können auch ohne Trägerplatten geliefert werden.

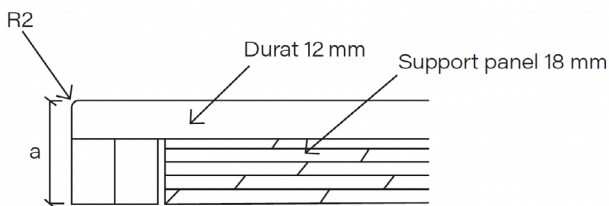

Kanten und Rückwände der Arbeitsplatte

Die Standardrundung der Kanten beträgt $r = 2$ mm. Freiliegende Kanten werden mit Zierleisten versehen, um die darunter befestigte Trägerplatte zu verbergen. Kanten- und Rückwandmaße und -eigenschaften können frei spezifiziert werden.

Durat-Arbeitsplattenrückwände können abgerundet werden, aber dies erfordert, dass die Rückwand absolut gerade ist. Andernfalls wird die Rückwand mit einer Stoßfuge und Silikon befestigt.

Gebogene Kanten

Gebogene Kanten können entweder durch Biegen von Durat oder durch Schneiden und Verkleben einer geraden Durat-Platte hergestellt werden. Eine spezielle Methode ermöglicht es, Kurven mit kurzen Radien auch für große Flächen zu erstellen.

Durat-Spülen

Durat-Spülen sind in runden, ovalen oder rechteckigen Formen erhältlich. Jede Spüle wird nahtlos an der Unterseite der Arbeitsplatte befestigt. Die Spüle wird mit einem Abfluss, einem Überlauf und einer Ablaufgarnitur geliefert. Es gibt mehr als 20 Spülenmodelle, die von sehr klein bis zu einer Länge von 1.790 mm reichen.

Für Küchenspülen empfehlen wir die Modelle Block IV (Größe: 500 x 350 x 158 (+12)) oder Block XIV (Größe: 400 x 350 x 188 (+12)). Da diese tiefer sind als andere Spülen, sind sie am besten zum Geschirrspülen geeignet.

Alle Arten von Wasserhahnmodellen, Bodenventilen und Überlaufabdeckungen können mit Durat-Spülen und Arbeitsplatten kombiniert werden.

Wenn eine Arbeitsplatte mit einer anderen Spülenarmatur als einer Durat-Unterbauspüle ausgestattet wird, ist es immer ratsam, den Möbelhersteller die Spüle an der Arbeitsplatte montieren zu lassen, bevor sie zur Installationsstelle transportiert wird.

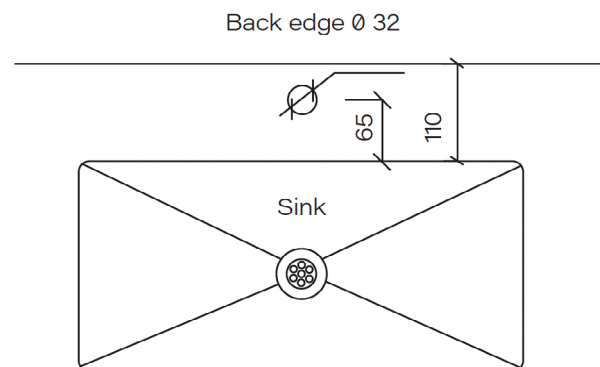

The normal position of the tap hole is min 70 mm from the sink edge.

Farben und Texturen für Spülen und Arbeitsplatten

Küchenspülen in den hellsten Farben erfordern besondere Pflege. Wann immer etwas Heißes, das leicht färbt, wie Kaffee oder Tee, in eine hellfarbige Spüle gegossen wird, ist es ratsam, gleichzeitig Wasser aus dem Wasserhahn laufen zu lassen, damit es keine eingebraunten Flecken hinterlässt.

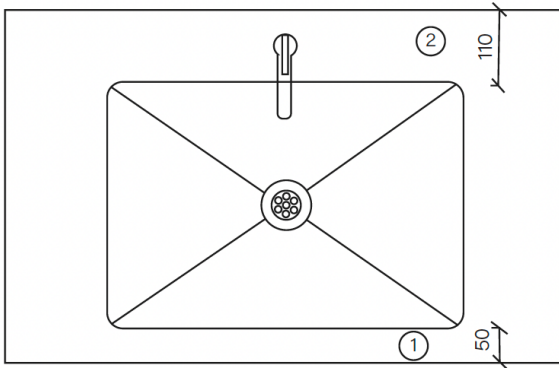
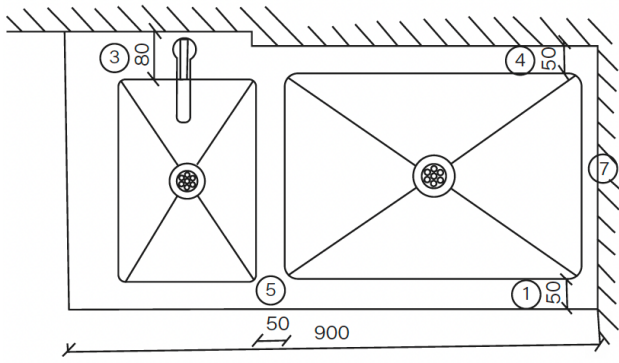

Cross section with an overflow

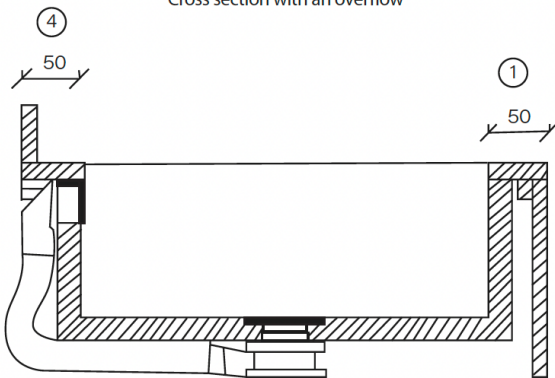

Cross section with an overflow and a tap

